

NU-705T Csatlakoztatható légtisztító berendezés

Felhasználás:

Az 5 ion csővel működő Nuxon plazmatechnológiás légtisztító berendezés akár 800m²-es belső tér légfertőtlenítésére is képes. Könnyű szerrel integrálható a légkondicionáló rendszerekbe és szellőző rendszerekbe, bontás nélkül beépíthető. Az ionkoncentráció nagysága három különböző fokozatban állítható a helyiség méretének és légszennyezettségének függvényében.



Specifikáció:

Tervezett légmennyiség	8000cfm/13600m ³ /h
Alkalmazható terület	800m ²
Burkolat anyaga	Fém lemez
Súly	8,3kg
Szélsőséges üzemi hőmérséklet	+60°C, -20°C

Elektromosság:

Feszültség	AC 120V/230V
Frekvencia	50/60Hz
Energiafogyasztás	30W
Belső biztosíték	Túlterhelés elleni védelem

Ionos szelep:

Anyag	Többszörös kompozit, rozsdamentes acél háló
Mennyiség	Öt
Méret	350mm (14-inch szabvány)
Ioncső élettartama	2 év
Méret	Lásd. 2. ábra

1. ábra

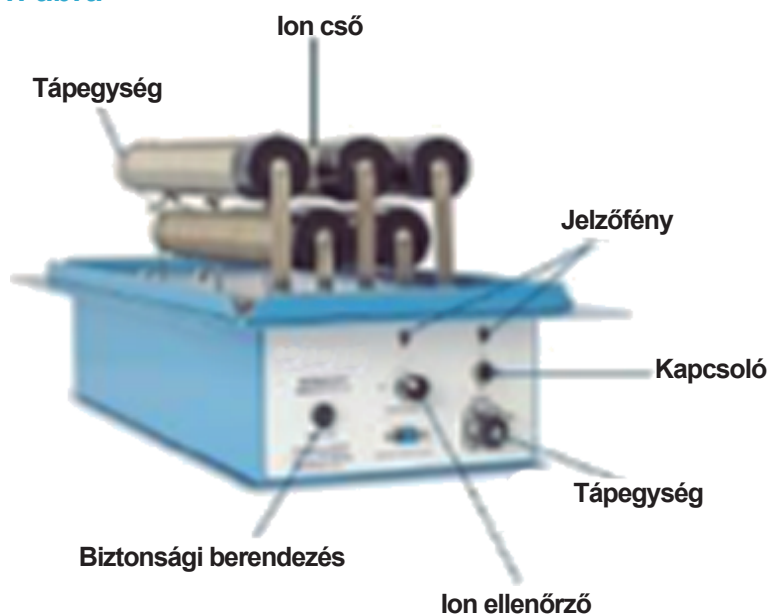

2. ábra

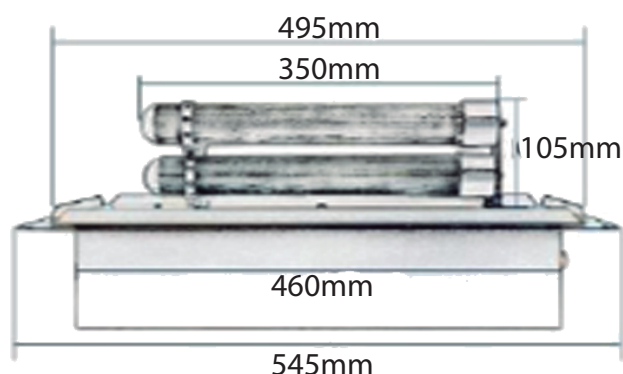
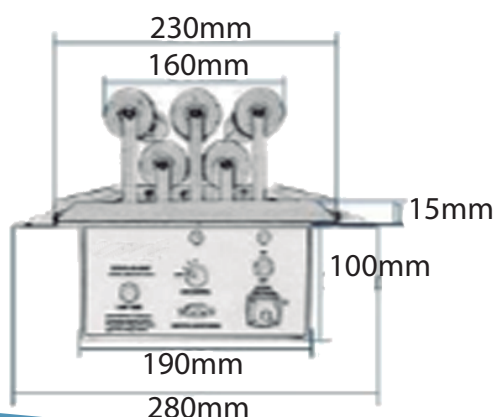

(Az ioncső nagysága testreszabható igény szerint)